

Anfrageformular

Formular de demande

Quotation sheet

3-Achsmodul FP

Module linéaire à 3-axes FP

3-Axis linear module FP

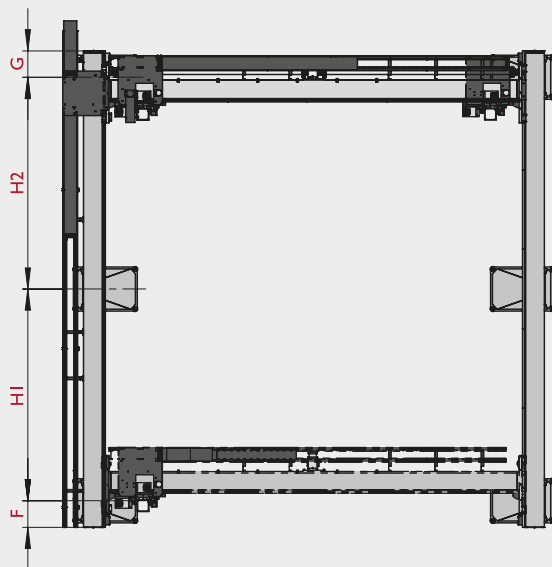
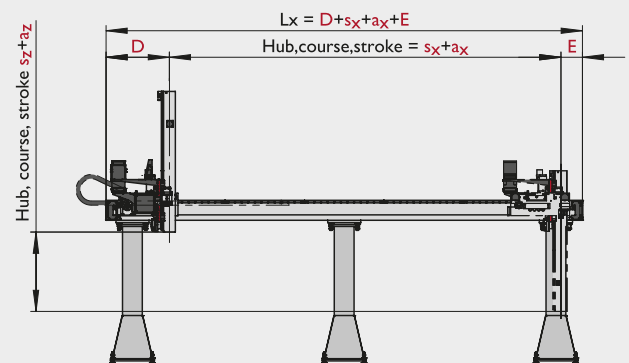
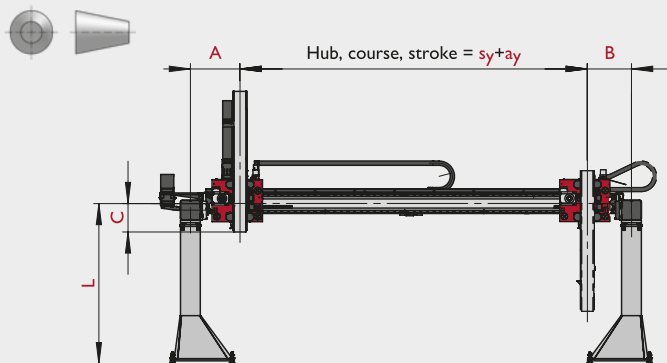

F_{eff} [N]: eff. Transportlast inkl. Greifer
 Poids utile eff. pince inclu
 eff. payload incl. gripper unit

Baugrößen Selektion
Selection de module
Size Selection

- FP-2 FP-4 FP-6
 FP-3 FP-5 FP-7

Applikation, Application, Application

Art des Werkstücks, Type de pièce
 à travailler, Type of the workpiece

Hub, Course, Stroke

s_x+a_x [mm]

s_y+a_y [mm]

s_z+a_z [mm]

Geschwindigkeit, Vitesse, Velocity

v_x [m min⁻¹]

v_y [m min⁻¹]

v_z [m min⁻¹]

Beschleunigung, Acceleration, Acceleration

a_x [ms⁻²]

a_y [ms⁻²]

a_z [ms⁻²]

Masse, masse, measure

A [mm]

B [mm]

C [mm]

D [mm]

E [mm]

L [mm]

Ständer, pieds, leg

F [mm]

G [mm]

H1 [mm]

H2 [mm]

H3 [mm]

H4 [mm]

3-Achsmodul FP

Module linéaire à 3-axes FP

3-Axis linear module FP

Optionen	Options	Options	
50 Nockenleisten und Nocken	Rail porte cames et cames	Cam rails and cams	<input type="checkbox"/>
51 Reihenpositionsschalter und Halter	Contact fin de course et son support et porteur	Mechanical multi-limit switch and holder	<input type="checkbox"/>
52a Referenzpunktmarkierung: Güdel	Marquage de référence: Güdel	Synchronization mark: Güdel	<input type="checkbox"/>
60a Automatisches Schmiersystem, 24 VDC FlexxPump Externe Steuerung	Système automatique de lubrification, 24VDC Commande externe FlexxPump	Automatic lubrication system, 24 VDC FlexxPump external control system	<input type="checkbox"/>
60b Automatisches Schmiersystem, 24 VDC FlexxPump Interne Steuerung und Display	Système automatique de lubrification, 24VDC Commande interne et affichage digital FlexxPump	Automatic lubrication system, 24 VDC FlexxPump internal control system and display	<input type="checkbox"/>
60c Automatisches Schmiersystem, Batterie FlexxPump Interne Steuerung und Display	Système automatique de lubrification, batterie Commande interne et affichage digital FlexxPump	Automatic lubrication system, battery FlexxPump internal control system and display	<input type="checkbox"/>
60d Automatische Schmierung Batterie, Öl oder Fett	Lubrification automatique batterie, l'huile ou la graisse	Automatic lubrication system battery, oil or grease	<input type="checkbox"/>
60e Automatische Schmierung extern 24V DC, Öl oder Fett	Lubrification automatique, 24V DC l'huile ou la graisse	Automatic lubrication system, 24V DC oil or grease	<input type="checkbox"/>
60f Autonome Memolub-Steuerung Öl oder Fett	Lubrification autonome l'huile ou la graisse	Autonomous lubrication system oil or grease	<input type="checkbox"/>
70 Manuelle Hebe- und Sicherungseinheit für Vertikalachse	Système mécanique de verrouillage et levage	Manual lifting and safety unit for vertical axis	<input type="checkbox"/>
75 Redundante Haltebremse IP65	Frein d'arrêt redondant IP65	Redundant holding brake IP65	<input type="checkbox"/>
80 Gehärtete und geschliffene Güdel Zahnstange Q6	Crémaillère Güdel trempée et rectifiée Q6	Güdel rack with hardened and ground teeth Q6	<input type="checkbox"/>
81 Beschichtete Rollen, Führungen, Zahnstangen und Ritzel	Galets, guidages, crémaillères et pignons revêtus	Coated rollers, guideways, racks, and pinion	<input type="checkbox"/>
92 Zusätzliche Y-Brücke mit eigenem Antrieb	Pont Y supplémentaire à entraînement propre	Additional Y-bridge with own drive	<input type="checkbox"/>
100 Verstärkte Anbindung an Z-Achse	Une liaison renforcée sur l'axe Z	Reinforced Z-Axis mounting	<input type="checkbox"/>
110a C-Drehachse	Axes de rotation C	Rotary C axes	<input type="checkbox"/>
110b B-Drehachse	Axes de rotation B	Rotary B axes	<input type="checkbox"/>
110c A-Drehachse	Axes de rotation A	Rotary A axes	<input type="checkbox"/>
120 Teleskopachse V4	Axe télescopique V4	Telescoping vertical axis V4	<input type="checkbox"/>
129 Pneumatischer Lastausgleich	Compensation pneumatique pour charge importante sur axe Z	Pneumatic counterbalance for heavy loads on the Z axis	<input type="checkbox"/>
130 Stahl Z-Achse	Axe Z acier	Steel Z-axis	<input type="checkbox"/>
135 X-Ausgleich Z-Achse	Compensation X axe Z	Z-axis X compensation	<input type="checkbox"/>
136 Auffahrerschutz Z-Achse	Protection anticollision axe Z	Z-axis impact protection	<input type="checkbox"/>
140 Ständerbefestigungsplatte	Plaques de fixation pour pieds sur poutre axe Y	Mounting for legs	<input type="checkbox"/>
141 Ständer einteilig	Pieds d'une seule pièce	Legs	<input type="checkbox"/>
145a Balkennivellierungsset inklusive Befestigungsschrauben	Kit de nivellement de la poutre y compris les vis de fixation	Beam levelling kit including leveling screw	<input type="checkbox"/>
145b Balkennivellierungsset FP V4	Kit de nivellement de la poutre FP V4	Beam levelling kit FP V4	<input type="checkbox"/>
150 Bodennivellierungsset Standard	Kit de nivellement au sol standard	Standard floor leveling kit	<input type="checkbox"/>

Anfrageformular

Formular de demande

Quotation sheet

3-Achsmodul FP	Module linéaire à 3-axes FP	3-Axis linear module FP
 Optionen	Options	Options
151 Ankerstange zum Bodennivellierungsset Standard (Option 150)	Tige d'ancrage du kit de nivellement au sol standard (option 150)	Anchor rod for standard floor leveling kit (option 150) <input type="checkbox"/>
155 Bodennivellierungsset mit Schweissrondelle	Kit de nivellement au sol avec rondelle de soudage	Floor leveling kit with weld washer <input type="checkbox"/>
156 Ankerplatte und Ankerstangen zu Bodennivellierungsset mit Schweissrondelle (Option 155)	Plaque et tiges d'ancrage du kit de nivellement au sol avec rondelle de soudage (option 155)	Anchoring plate and anchor rods for floor leveling kit with weld washer (option 155) <input type="checkbox"/>
160 Trennsteg, Einsteckböden, Fachböden für Energieketten	Séparateurs, fonds amovibles, fonds de compartiments pour chaînes porte câbles	Vertical dividers, insertable shelves for energy chains <input type="checkbox"/>
162 Geschlossene Energiekette	Chaîne porte câbles fermée	Enclosed energy chain <input type="checkbox"/>
164 Verlängerte Energiekettenauflage	Support allongé de la chaîne porte câbles	Extended energy chain support <input type="checkbox"/>
166 Bodenblech in Energiekettenauflage	Tôle de fond de la goulotte de la chaîne porte câbles	Bottom plate in energy chain support <input type="checkbox"/>
173 Planetengetriebe	Réducteur planétaire	Planetary gear <input type="checkbox"/>
180 Bronze Abstreifer	Racleur en bronze	Bronze guideway scraper set <input type="checkbox"/>
300 Dokumentation, weitere Sprachen, Papierform	Documentation, autres langues, version papier	Documentation, other languages, on paper <input type="checkbox"/>
310 Andere Farben und Oberflächenstrukturen	Autres couleurs et structures de surface	Other colors and surface structures <input type="checkbox"/>
311 Tieftemperaturumgebung	Environnements très froids	Low temperature environments <input type="checkbox"/>
320 ATEX Zertifizierung	Certification ATEX	ATEX Certification <input type="checkbox"/>

FP



Anfrageformular

Formular de demande

Quotation sheet

Anschrift	Adresse	Address
Vorname / Prénom / First name		
Name / Nom / Name		
Funktion / Fonction / Role		
Firma / Société / Company		
Postfach / Boîte postale / P.O. Box no		
Adresse / Adresse / Address		
Stadt / Ville / City		
PLZ / Code postal / ZIP post code		
Staat - Provinz / État - province / State - province - county		
Land / Pays / Country		
E-Mail / e-mail / Email		
Telefon / Téléphone / Phone		
Website / Site internet / Website		
Branche / Industrie / Industry		
Anwendung / Application / Application		
Werkstück (Art und Gewicht) / Type de pièces fabriquées (genre et poids) / Work piece (type and weight)		
Mitteilung / Message / Message		