

# Anfrageformular

## Formular de demande

### Quotation sheet

Lineare Verfahrachse TMO

Axe de translation TMO

Linear traversing axis TMO

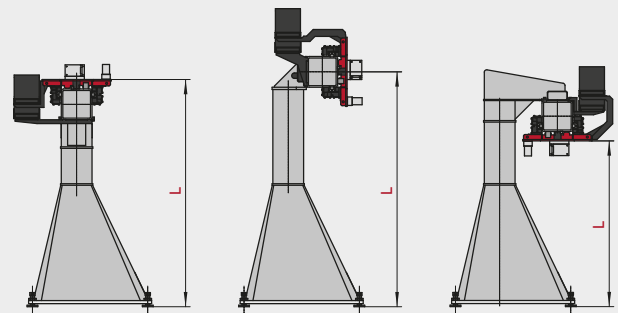
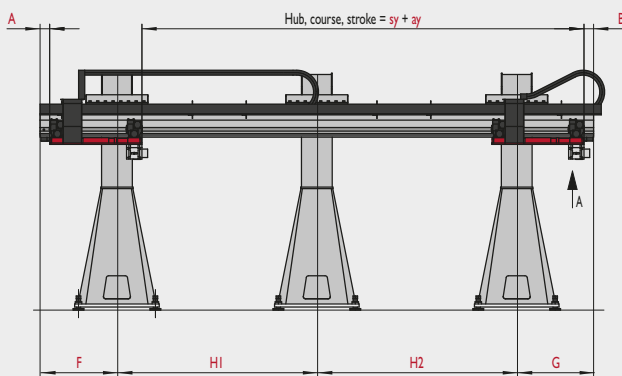

Type E

Type W

Type C

Masse, masse, measure

A  [mm] B  [mm] L  [mm]

Ständer, pieds, leg

F  [mm] G  [mm] H1  [mm] H2  [mm]

Hub, Course, Stroke

$s_y + a_y$   [mm]

Geschwindigkeit, Vitesse, Velocity

$v_y$   [m min<sup>-1</sup>]

Beschleunigung, Acceleration, Acceleration

$a_y$   [ms<sup>-2</sup>]

$F_{Vstat}$  [N] (10<sup>9</sup>m, M=0): Nominelle Traglast / Charge utile nominale / Nominal payload

Baugrößen Selektion / Selection de module / Size Selection  TMO-1  TMO-2  TMO-3  TMO-4  Type E  Type W  Type C

Applikation, Application, Application

Art des Werkstücks, Type de pièce à travailler, Type of the workpiece

oder / ou / or

Angaben des Roboters / Spécification du robot / Specification of the robot

Type

Nutzlast am Roboterhandgelenk / Charge en bout du poignet robot / Payload on robotwrist  [kg]

## Lineare Verfahrachse TMO

## Axe de translation TMO

## Linear traversing axis TMO

Vorbereitet für Robotertyp: Kuka, Fanuc, ABB

Préparé pour type de robot: Kuka, Fanuc, ABB

Prepared for robot type: Kuka, Fanuc, ABB

Hinweis:  
Auswahl Roboter ist zu Überprüfen.  
Kollisionsprüfung Roboter-kabelanschluss

Remarque :  
Vérifier le choix du robot. Vérification de  
collision sur le raccord du câble du robot

Note:  
Robot selection has to be checked.  
Collision check for the robot cable connection

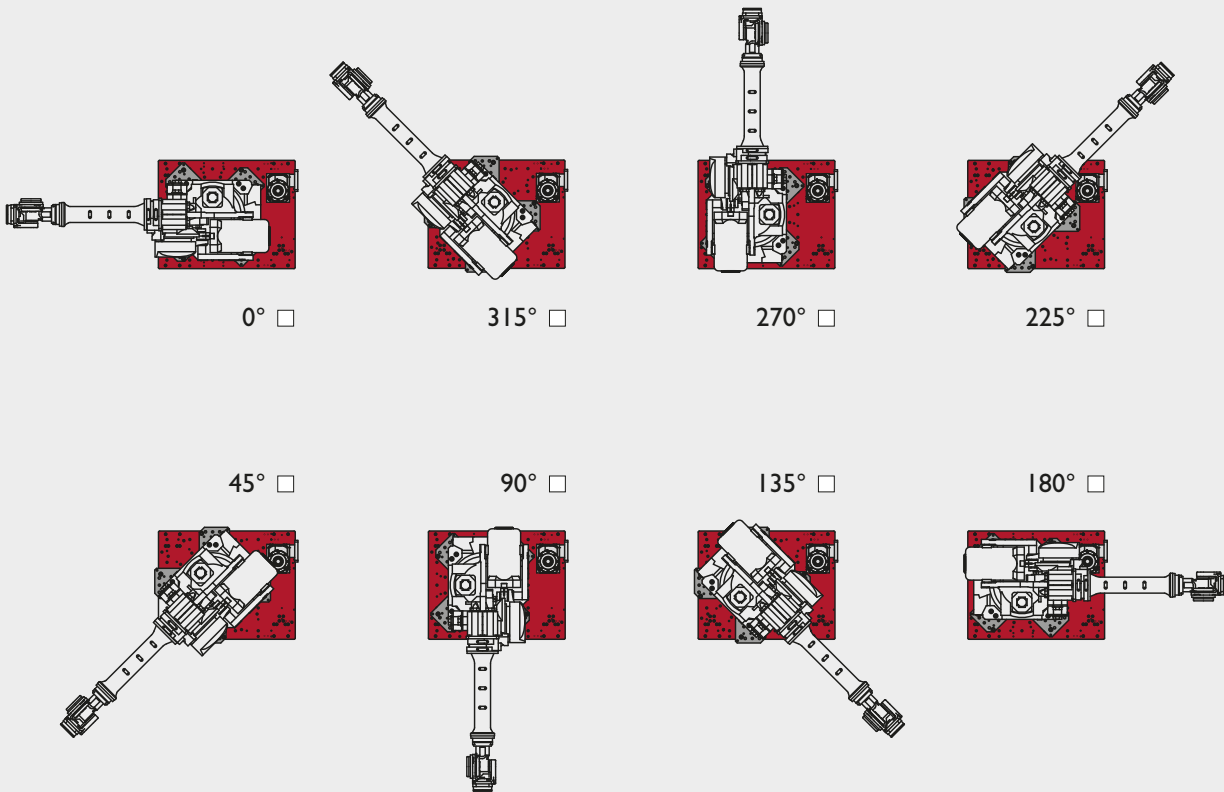

Angaben für das Befestigungs-Bohrbild des Roboters beilegen / Spécification des trous de fixation du robot à nous fournir lors de la commande  
Please submit the orientation of the robot mounting holes with your order

# Anfrageformular

## Formular de demande

### Quotation sheet

Lineare Verfahrachse TMO		Axe de translation TMO	Linear traversing axis TMO
 Optionen		Options	Options
50	Nockenleisten und Nocken	Rail porte cames et cames	Cam rails and cams <input type="checkbox"/>
51	Reihenpositionsschalter und Halter	Contact fin de course et son support et porteur	Mechanical multi-limit switch and holder <input type="checkbox"/>
52a	Referenzpunktmarkierung: Güdel	Marquage de référence: Güdel	Synchronization mark: Güdel <input type="checkbox"/>
60a	Automatisches Schmiersystem, 24 VDC FlexxPump Externe Steuerung	Système automatique de lubrification, 24VDC Commande externe FlexxPump	Automatic lubrication system, 24 VDC FlexxPump external control system <input type="checkbox"/>
60b	Automatisches Schmiersystem, 24 VDC FlexxPump Interne Steuerung und Display	Système automatique de lubrification, 24VDC Commande interne et affichage digital FlexxPump	Automatic lubrication system, 24 VDC FlexxPump internal control system and display <input type="checkbox"/>
60c	Automatisches Schmiersystem, Batterie FlexxPump Interne Steuerung und Display	Système automatique de lubrification, batterie Commande interne et affichage digital FlexxPump	Automatic lubrication system, battery FlexxPump internal control system and display <input type="checkbox"/>
81	Beschichtete Rollen, Führungen, Zahnstangen und Ritzel	Galets, guidages, crémaillères et pignons revêtus	Coated rollers, guideways, racks, and pinion <input type="checkbox"/>
90	Y-Mehrfachlaufwagen gekoppelt mit einem Antrieb	Multiple chariots Y avec un entraînement	Multiple Y-carriages linked with one drive <input type="checkbox"/>
91	Unabhängige Y-Mehrfachlaufwagen mit je einem Antrieb	Multiple chariots Y indépendant avec un entraînement chacun	Independent multiple Y-carriages, each with a drive <input type="checkbox"/>
141	Ständer einteilig	Pieds d'une seule pièce	Legs <input type="checkbox"/>
150	Bodennivellierungsset Standard	Kit de nivellement au sol standard	Standard floor leveling kit <input type="checkbox"/>
151	Ankerstange zum Bodennivellierungsset Standard (Option 150)	Tige d'ancrage du kit de nivellement au sol standard (option 150)	Anchor rod for standard floor leveling kit (option 150) <input type="checkbox"/>
155	Bodennivellierungsset mit Schweissrondelle	Kit de nivellement au sol avec rondelle de soudage	Floor leveling kit with weld washer <input type="checkbox"/>
156	Ankerplatte und Ankerstangen zu Bodennivellierungsset mit Schweissrondelle (Option 155)	Plaque et tiges d'ancrage du kit de nivellement au sol avec rondelle de soudage (option 155)	Anchoring plate and anchor rods for floor leveling kit with weld washer (option 155) <input type="checkbox"/>
160	Trennsteg, Einsteckböden, Fachböden für Energieketten	Séparateurs, fonds amovibles, fonds de compartiments pour chaînes porte câbles	Vertical dividers, insertable shelves for energy chains <input type="checkbox"/>
162	Geschlossene Energiekette	Chaîne porte câbles fermée	Enclosed energy chain <input type="checkbox"/>
164	Verlängerte Energiekettenauflage	Support allongé de la chaîne porte câbles	Extended energy chain support <input type="checkbox"/>
166	Bodenblech in Energiekettenauflage	Tôle de fond de la goulotte de la chaîne porte câbles	Bottom plate in energy chain duct <input type="checkbox"/>
180	Bronze Abstreifer	Racleur en bronze	Bronze guideway scraper set <input type="checkbox"/>
181	Doppelrollenträger	Patin double à galets	Double roller support <input type="checkbox"/>
300	Dokumentation, weitere Sprachen, Papierform	Documentation, autres langues, version papier	Documentation, other languages, on paper <input type="checkbox"/>
310	Andere Farben und Oberflächenstrukturen	Autres couleurs et structures de surface	Other colors and surface structures <input type="checkbox"/>
311	Tiefemperaturumgebung	Environnements très froids	Low temperature environments <input type="checkbox"/>
320	ATEX Zertifizierung	Certification ATEX	ATEX certification <input type="checkbox"/>

**TMO**



# Anfrageformular

## Formular de demande

### Quotation sheet

<b>Anschrift</b>	<b>Adresse</b>	<b>Address</b>
Vorname / Prénom / First name		
Name / Nom / Name		
Funktion / Fonction / Role		
Firma / Société / Company		
Postfach / Boîte postale / P.O. Box no		
Adresse / Adresse / Address		
Stadt / Ville / City		
PLZ / Code postal / ZIP post code		
Staat - Provinz / État - province / State - province - county		
Land / Pays / Country		
E-Mail / e-mail / Email		
Telefon / Téléphone / Phone		
Website / Site internet / Website		
Branche / Industrie / Industry		
Anwendung / Application / Application		
Werkstück (Art und Gewicht) / Type de pièces fabriquées (genre et poids) / Work piece (type and weight)		
Mitteilung / Message / Message		