

# Anfrageformular

## Formular de demande

### Quotation sheet

#### 2-Achsmodul ZP

#### Module linéaire à 2-axes ZP

#### 2-Axis linear module ZP

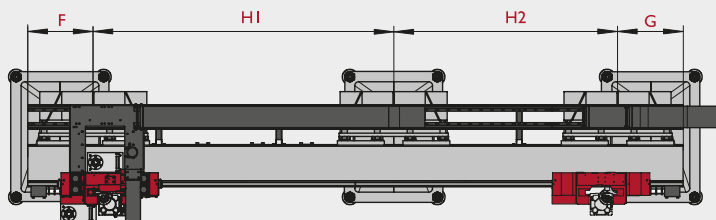
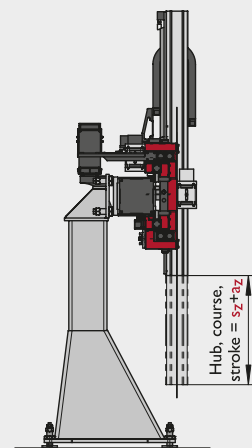
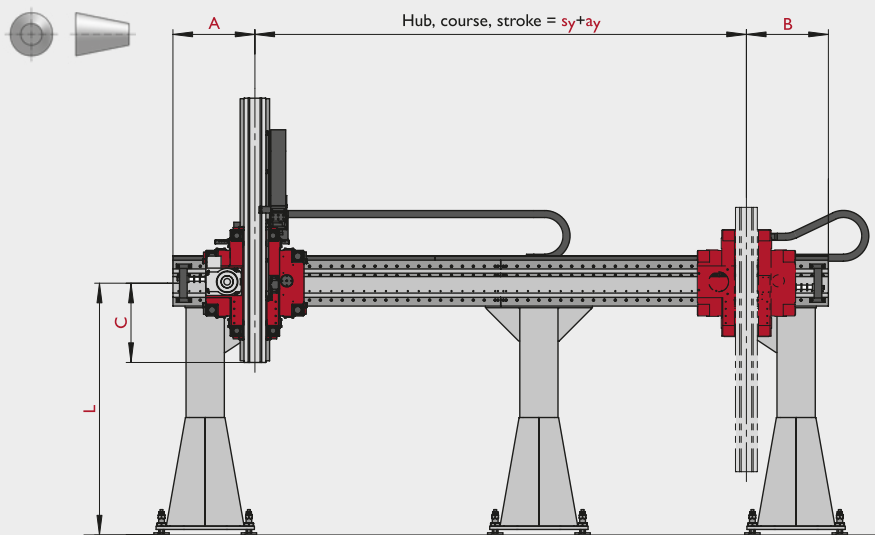

#### Baugrößen Selektion Selection de module Size Selection

- ZP-2  ZP-5   
 ZP-3  ZP-6   
 ZP-4  ZP-7

$F_{eff}$  [N]: eff. Transportlast inkl. Greifer  
 Poids utile eff. pince inclu  
 eff. payload incl. gripper unit

Applikation, Application,  
 Application

Art des Werkstücks, Type de pièce  
 à travailler, Type of the workpiece

Hub, Course, Stroke

$s_y + a_y$   [mm]

$s_z + a_z$   [mm]

Geschwindigkeit, Vitesse, Velocity

$v_y$   [m min<sup>-1</sup>]

$v_z$   [m min<sup>-1</sup>]

Beschleunigung, Acceleration, Acceleration

$a_y$   [ms<sup>-2</sup>]

$a_z$   [ms<sup>-2</sup>]

Masse, masse, measure

A  [mm]

B  [mm]

C  [mm]

L  [mm]

Ständer, pieds, leg

F  [mm]

G  [mm]

H1  [mm]

H2  [mm]

H3  [mm]

H4  [mm]

## 2-Achsmodul ZP

## Module linéaire à 2-axes ZP

## 2-Axis linear module ZP

Optionen	Options	Options	
50 Nockenleisten und Nocken	Rail porte cames et cames	Cam rails and cams	<input type="checkbox"/>
51 Reihenpositionsschalter und Halter	Contact fin de course et son support et porteur	Mechanical multi-limit switch and holder	<input type="checkbox"/>
52a Referenzpunktmarkierung: Güdel	Marquage de référence: Güdel	Synchronization mark: Güdel	<input type="checkbox"/>
60a Automatisches Schmiersystem, 24 VDC FlexxPump Externe Steuerung	Système automatique de lubrification, 24VDC Commande externe FlexxPump	Automatic lubrication system, 24 VDC FlexxPump external control system	<input type="checkbox"/>
60b Automatisches Schmiersystem, 24 VDC FlexxPump Interne Steuerung und Display	Système automatique de lubrification, 24VDC Commande interne et affichage digital FlexxPump	Automatic lubrication system, 24 VDC FlexxPump internal control system and display	<input type="checkbox"/>
60c Automatisches Schmiersystem, Batterie FlexxPump Interne Steuerung und Display	Système automatique de lubrification, batterie Commande interne et affichage digital FlexxPump	Automatic lubrication system, battery FlexxPump internal control system and display	<input type="checkbox"/>
60d Automatische Schmierung Batterie, Öl oder Fett	Lubrification automatique batterie, l'huile ou la graisse	Automatic lubrication system battery, oil or grease	<input type="checkbox"/>
60e Automatische Schmierung extern 24V DC, Öl oder Fett	Lubrification automatique, 24V DC l'huile ou la graisse	Automatic lubrication system, 24V DC oil or grease	<input type="checkbox"/>
60f Autonome Memolub-Steuerung Öl oder Fett	Lubrification autonome l'huile ou la graisse	Autonomous lubrication system oil or grease	<input type="checkbox"/>
70 Manuelle Hebe- und Sicherungseinheit für Vertikalachse	Système mécanique de verrouillage et levage	Manual lifting and safety unit for vertical axis	<input type="checkbox"/>
75 Redundante Haltebremse IP65	Frein d'arrêt redondant IP65	Redundant holding brake IP65	<input type="checkbox"/>
80 Gehärtete und geschliffene Güdel Zahnstange Q6	Crémaillère Güdel trempée et rectifiée Q6	Güdel rack with hardened and ground teeth Q6	<input type="checkbox"/>
81 Beschichtete Rollen, Führungen, Zahnstangen und Ritzel	Galets, guidages, crémaillères et pignons revêtus	Coated rollers, guideways, racks, and pinion	<input type="checkbox"/>
91 Unabhängige Y-Mehrfachlaufwagen mit je einem Antrieb	Multiple chariots Y indépendant avec un entraînement chacun	Independent multiple Y-carriages, each with a drive	<input type="checkbox"/>
96 H-Lader mit 2 Vertikalachsen auf gekoppelten Y-Laufwagen	Configuration en H avec 2 chariots sur axe Y et barre de liaison	H configuration with 2 carriages and tie bar	<input type="checkbox"/>
100 Verstärkte Anbindung an Z-Achse	Une liaison renforcée sur l'axe Z	Reinforced Z-Axis mounting	<input type="checkbox"/>
110a C-Drehachse	Axes de rotation C	Rotary C axes	<input type="checkbox"/>
110b B-Drehachse	Axes de rotation B	Rotary B axes	<input type="checkbox"/>
110c A-Drehachse	Axes de rotation A	Rotary A axes	<input type="checkbox"/>
120 Teleskopachse V4	Axe télescopique V4	Telescoping vertical axis V4	<input type="checkbox"/>
125 Schwenkachse PA nur für ZP-4 und ZP-5	Axis pivotante PA uniquement pour ZP-4 et ZP-5	Pivoting Axis PA only for ZP-4 and ZP-5	<input type="checkbox"/>
126 Mitfahrende Dachwanne zu PA-4/-5	Bassin de toit mobile pour PA-4/-5	Co-traveling top vat for PA-4/-5	<input type="checkbox"/>
127 Sicherungsbolzen zu PA-4/-5	Goupille de sécurité pour PA-4/-5	Locking bolt for PA-4/-5	<input type="checkbox"/>
129 Pneumatischer Lastausgleich	Compensation pneumatique pour charge importante sur axe Z	Pneumatic counterbalance for heavy loads on the Z axis	<input type="checkbox"/>
130 Stahl Z-Achse	Axe Z acier	Steel Z-axis	<input type="checkbox"/>
135 X-Ausgleich Z-Achse	Compensation X axe Z	Z-axis X compensation	<input type="checkbox"/>
136 Auffahrerschutz Z-Achse	Protection anticollision axe Z	Z-axis impact protection	<input type="checkbox"/>
140 Ständerbefestigungsplatte	Plaques de fixation pour pieds sur poutre axe Y	Mounting plates for legs	<input type="checkbox"/>
141 Ständer einteilig	Pieds d'une seule pièce	Legs	<input type="checkbox"/>
145 Balkennivellierungsset inklusive Befestigungsschrauben	Kit de nivellement de la poutre y compris les vis de fixation	Beam levelling kit including leveling screw	<input type="checkbox"/>

# Anfrageformular

## Formular de demande

### Quotation sheet

2-Achsmodul ZP		Module linéaire à 2-axes ZP	2-Axis linear module ZP
 Optionen		Options	Options
150	Bodennivellierungsset Standard	Kit de nivellement au sol standard	Standard floor leveling kit <input type="checkbox"/>
151	Ankerstange zum Bodennivellierungsset Standard (Option 150)	Tige d'ancrage du kit de nivellement au sol standard (option 150)	Anchor rod for standard floor leveling kit (option 150) <input type="checkbox"/>
155	Bodennivellierungsset mit Schweissrondelle	Kit de nivellement au sol avec rondelle de soudage	Floor leveling kit with weld washer <input type="checkbox"/>
156	Ankerplatte und Ankerstangen zu Bodennivellierungsset mit Schweissrondelle (Option 155)	Plaque et tiges d'ancrage du kit de nivellement au sol avec rondelle de soudage (option 155)	Anchoring plate and anchor rods for floor leveling kit with weld washer (option 155) <input type="checkbox"/>
160	Trennsteg, Einsteckböden, Fachböden für Energieketten	Séparateurs, fonds amovibles, fonds de compartiments pour chaînes porte câbles	Vertical dividers, insertable shelves for energy chains <input type="checkbox"/>
162	Geschlossene Energiekette	Chaîne porte câbles fermée	Enclosed energy chain <input type="checkbox"/>
164	Verlängerte Energiekettenauflage	Support allongé de la chaîne porte câbles	Extended energy chain support <input type="checkbox"/>
166	Bodenblech in Energiekettenauflage	Tôle de fond de la chaîne porte câbles	Bottom plate in energy chain support <input type="checkbox"/>
180	Bronze Abstreifer	Racleur en bronze	Bronze guideway scraper set <input type="checkbox"/>
300	Dokumentation, weitere Sprachen, Papierform	Documentation, autres langues, version papier	Documentation, other languages, on paper <input type="checkbox"/>
310	Andere Farben und Oberflächenstrukturen	Autres couleurs et structures de surface	Other colors and surface structures <input type="checkbox"/>
311	Tieftemperaturumgebung	Environnements très froids	Low temperature environments <input type="checkbox"/>
320	ATEX Zertifizierung	Certification ATEX	ATEX certification <input type="checkbox"/>

**ZP**



# Anfrageformular

## Formular de demande

### Quotation sheet

<b>Anschrift</b>	<b>Adresse</b>	<b>Address</b>
Vorname / Prénom / First name		
Name / Nom / Name		
Funktion / Fonction / Role		
Firma / Société / Company		
Postfach / Boîte postale / P.O. Box no		
Adresse / Adresse / Address		
Stadt / Ville / City		
PLZ / Code postal / ZIP post code		
Staat - Provinz / État - province / State - province - county		
Land / Pays / Country		
E-Mail / e-mail / Email		
Telefon / Téléphone / Phone		
Website / Site internet / Website		
Branche / Industrie / Industry		
Anwendung / Application / Application		
Werkstück (Art und Gewicht) / Type de pièces fabriquées (genre et poids) / Work piece (type and weight)		
Mitteilung / Message / Message		